



**GARIS PANDUAN**  
**TEMPAT IBADAT ISLAM**  
**NEGERI PULAU PINANG 2021**

Diluluskan Oleh :

**Mesyuarat Jawatankuasa Perancang Negeri Bil. 12/2021 pada 8 Disember 2021 dan  
disahkan pada hari yang sama**

Disediakan Oleh :

**PLANMalaysia @Pulau Pinang**

# **GARIS PANDUAN TEMPAT IBADAT ISLAM NEGERI PULAU PINANG 2021**

## **1.0 TUJUAN**

Disediakan untuk membantu, Pihak Berkuasa Negeri (PBN), Pihak Berkuasa Tempatan (PBT), Majlis Agama Islam Negeri Pulau Pinang (MAINPP) dan agensi-agensinya awam yang berkaitan serta pihak pemaju dalam perancangan kemudahan tempat ibadat bagi orang Islam dalam sesuatu cadangan pemajuan.

## **2.0 SKOP**

Penyediaan Tempat Ibadat Islam adalah menepati ketetapan yang terkandung dalam Perkara 3(1) Pelembagaan Persekutuan yang menetapkan Agama Islam sebagai agama rasmi negara ini dan agama lain bebas diamalkan dengan aman damai di mana-mana tempat di Malaysia. Oleh itu, satu garis panduan dan piawaian perancangan perlu diwujudkan bagi membantu pihak-pihak yang berkepentingan dalam menyediakan tempat-tempat ibadat bagi orang-orang Islam di negeri ini. Garis panduan ini melibatkan keperluan **penyediaan bilik atau ruang solat, surau, masjid dan tawaran sumbangan.**

## **3.0 TAKRIFAN**

### **3.1 Masjid**

Masjid didefinisikan sebagai bangunan khas tempat orang Islam beribadat dan pusat aktiviti kemasyarakatan.

### **3.2 Masjid Jamek**

Merujuk kepada sebuah masjid di mana sembahyang Jumaat diadakan dengan bilangan jemaah yang ramai. Ianya menjadi masjid utama di sesuatu kawasan atau lokaliti utama dalam sesebuah daerah dan negeri. Ianya boleh menampung pelbagai aktiviti kemasyarakatan termasuklah aktiviti riadah dan perhimpunan ummah.

### **3.3 Surau**

Surau merupakan tempat beribadat iaitu untuk bersembahyang, belajar agama dan lain-lain.

### **3.4 Bilik / Ruang Tempat Solat**

Bilik atau ruang tempat solat berbentuk bilik kecil yang terdapat di dalam bangunan mahupun di kawasan tempat tumpuan awam seperti di pusat membeli-belah, lapangan terbang dan stesen minyak.

## 4.0 PRINSIP-PRINSIP PERANCANGAN

### 4.1 Sebagai Syiar Agama Allah.

Tempat ibadat Islam merupakan tempat untuk menzahirkan ketaatan terhadap suruhan Maha Pencipta, Allah S.W.T untuk menyembahNya (memuji, mengucap syukur, memohon keampunan / pertolongan) secara berjemaah atau berseorangan sebagaimana yang disebutkan di dalam kitab suci Al-quran. Ianya hendaklah menjadi syiar dan mercu tanda yang unggul sesebuah bandar atau petempatan.

### 4.2 Fokus Untuk Membangunkan Insan

Tempat ibadat Islam khususnya masjid dan surau memainkan peranan membentuk insan-insan berperibadi mulia, bersopan, hormat-menghormati, tolong-menolong, penyayang dan lain-lain nilai murni kerana tempat ibadat ini berfungsi mengasuh manusia supaya sentiasa mengingati tujuan hidupnya.

### 4.3 Sentiasa Berharmoni dan Selamat

Suasana persekitaran yang harmoni dan damai amat penting bagi mewujudkan ketenangan dalam beribadat. Tempat ibadat Islam hendaklah serasi dengan guna tanah, aktiviti dan masyarakat persekitarannya serta bebas dari ancaman bahaya. Ciri-ciri keselesaan dan keperluan kesendirian pengunjung hendaklah diutamakan.

### 4.4 Sentiasa Indah dan Berseni

Nilai-nilai estetika dengan mengambil kira penonjolan ciri-ciri kesenian dan keindahan yang unggul, bernilai tinggi serta pengekalan elemen-elemen bersejarah hendaklah diutamakan. Keindahan alam semulajadi hendaklah sentiasa dimanfaatkan. Aktiviti-aktiviti landskap yang melibatkan penghijauan, pewujudan badan air dan ciri-ciri keindahan yang boleh mewujudkan suasana damai hendaklah sentiasa dititikberatkan bagi membolehkan ibadat dilakukan dengan lebih khusyuk.

## 5.0 GARIS PANDUAN PERANCANGAN KHUSUS

### 5.1 BILIK / RUANG SOLAT

Tempat Keperluan	a) Terminal Pengangkutan (Ringan & Berat) b) Stadium, Kompleks Sukan, Hospital c) Kompleks Perniagaan d) Bangunan Perindustrian e) Kawasan Rekreasi & Pelancongan f) Institusi Pendidikan g) Tapak Ekspo h) Hotel / Servis Apartment / SOHO / SOVO / SOFO i) Institusi Kerajaan
------------------	---

	<p>j) Stesen Minyak k) Taman Tema</p>
<p>Luas Ruang Lantai Bangunan minimum</p>	<p>a) Ukuran Minima = 20 kaki x 20 kaki (6m x 6m) dan perincian seperti pelan lantai yang ditunjukkan di Rajah 5.1.</p> <p>Nota :</p> <ul style="list-style-type: none"> <li>i. Ruang solat lelaki dan perempuan perlu diasingkan melalui partition atau tirai.</li> <li>ii. Tempat wuduk dan laluan masuk juga berasingan.</li> <li>iii. Orientasi bilik / ruang solat disesuaikan dengan arah kiblat dengan merujuk kepada Jabatan Mufti Negeri Pulau Pinang.</li> <li>iv. Penyediaan bilik / ruang solat perlu merujuk kepada MAINPP dari segi kedudukannya.</li> <li>v. Bilik / Ruang solat yang dijadikan hakmilik Bersama di bawah Akta Hakmilik Strata oleh Perbadanan Pengurusan.</li> </ul> <p style="text-align: center;"><b>Ilustrasi</b></p>  <p style="text-align: center;"><i>Rajah 5.1 : Pelan Lantai Ruang Solat Bagi 20' x 20'</i></p>
<p>Jenis Pembangunan</p>	<p><b>STESEN MINYAK</b></p> <p>a) Stesen minyak yang mempunyai bilangan pam 20 unit dan ke atas wajib menyediakan bilik / ruang solat minima 20' x 10' dan perincian seperti pelan lantai yang ditunjukkan di Rajah 5.2.</p> <p>b) Stesen minyak yang mempunyai bilangan pam kurang 20 unit perlu menyediakan bilik / ruang solat dengan ukuran yang telah ditetapkan 14' x 7' dan perincian seperti pelan lantai yang ditunjukkan di Rajah 5.3.</p>

c) Bilangan Pam adalah bilangan "hose pipe" bilangan *island*.

**TERMINAL KENDERAAN BERAT**

a) Perlu menyediakan bilik / ruang solat dan tertakluk kepada pertimbangan MAINPP.

Luas Ruang Lantai Bangunan minimum

**STESEN MINYAK**

a) Bilangan pam 20 unit dan ke atas = minima 20 kaki x 10 kaki (6m x 3m).

**Ilustrasi**

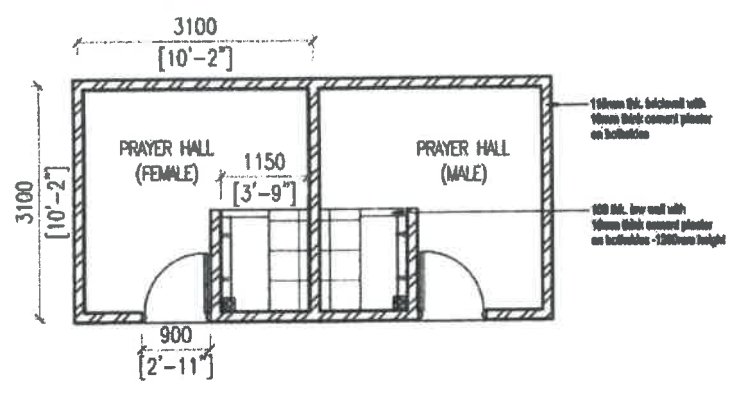

Rajah 5.2 : Pelan Lantai Ruang Solat Bagi 20'x 10'

b) Bilangan pam 19 unit dan ke bawah = minima 14 kaki x 7 kaki (4.4 m x 2.2 m) tidak termasuk ruang mengambil wuduk.

**Ilustrasi**

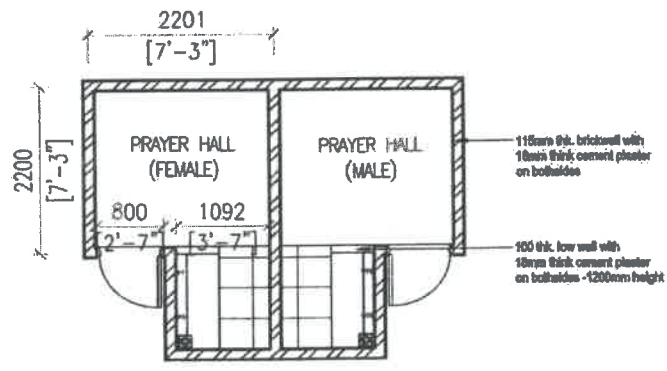

Rajah 5.3 : Pelan Lantai Ruang Solat Bagi 14'x 7'

**TERMINAL KENDERAAN BERAT**

a) Ukuran minima = 20 kaki x 10 kaki (6m x 3m) dan perincian seperti pelan lantai yang ditunjukkan di Rajah 5.2.

Nota :

- i. Ruang solat lelaki dan perempuan perlu diasingkan
- ii. Tempat wuduk dan laluan masuk juga berasingan
- iii. Orientasi bilik / ruang solat disesuaikan dengan arah kiblat.

## 5.2 SURAU (KAWASAN KEDIAMAN BERTANAH)

Keperluan Penyediaan Surau (Kawasan Kediaman Bertanah)	<b>a. Bilangan Surau</b>		
	<b>Bil. Rumah</b>	<b>Bil. Penduduk</b>	<b>Bil. Surau</b>
	32 - 63	125 - 249	1
	64 - 317	250 - 1,250	1
	318 - 635	1,251 - 2,500	2
	636 - 952	2,501 - 3,750	3
	953 - 1,269	3,751 - 5,000	4
	<i>Sumber: Garis Panduan Tempat Ibadat Islam Negeri Pulau Pinang 2021</i>		
	<b>b. Keluasan Surau (kediaman bertanah)</b>		
	<b>Bil. Rumah</b>	<b>Luas Tapak (kp)</b>	<b>Luas Bangunan (kp)</b>
32 - 63	4,000	900	
64 - 317	5,000	1,000	
318 - 635	6,000	2,000	
636 - 952	7,000	3,000	
953 - 1,269	8,000	4,000	
<i>Sumber: Garis Panduan Tempat Ibadat Islam Negeri Pulau Pinang 2021</i>			
Nota :			
<ol style="list-style-type: none"><li>i. Luas tapak termasuk jalan masuk, tempat letak kenderaan</li><li>ii. Luas bangunan termasuk ruang solat lelaki, perempuan (tidak termasuk ruang wuduk, ruang jenazah, setor dan tandas)</li></ol>			
c. Ukuran minima bukaan tapak surau ialah 50 kaki.			
d. Orientasi bangunan surau mestilah mengadap kiblat dengan merujuk Jabatan Mufti Negeri Pulau Pinang.			

	<p>e. Jika pembinaan surau melebihi daripada satu di dalam satu kawasan maka boleh disatukan bagi mendapatkan saiz tapak dan bangunan yang lebih luas.</p> <p>f. Surau yang telah lengkap dan siap dibina perlu diserahkan kepada MAINPP.</p> <p>g. Jika terdapat surau yang terdekat dalam radius 250 meter maka rayuan pengecualian boleh dilaksanakan tetapi tertakluk kepada pertimbangan Majlis Agama Islam Pulau Pinang (MAINPP).</p> <p>h. Kadar kiraan sumbangan surau boleh dirujuk di bab tawaran sumbangan.</p>
--	--

### 5.3 SURAU (KAWASAN KEDIAMAN BERTINGKAT)

Keperluan Penyediaan Surau (Kawasan Kediaman Bertingkat)	<b>a. Keluasan Surau (kediaman bertingkat)</b>		
	<b>Bil. Rumah</b>	<b>Bil. Penduduk</b>	<b>Luas Bangunan (kp)</b>
	32 - 126	50 - 499	900
	127-255	500 -1,000	1,000
	256-382	1,001-1,500	1,100
	383-507	1,501-2,000	1,200
	508-634	2,001-2,500	1,300
	635-761	2,501-3,000	1,400
	762-1,269	3,001-5,000	1,500
<p>Sumber: <i>Garis Panduan Tempat Ibadat Islam Negeri Pulau Pinang 2021</i></p> <p>Nota:</p> <p>i. Luas bangunan termasuk ruang solat lelaki, perempuan (tidak termasuk ruang wuduk, setor dan tandas).</p> <p>b. Keluasan surau di atas hanya terpakai bagi kediaman bertingkat bersaiz 1,000 kaki persegi ke atas.</p> <p>c. Surau harus disediakan berasingan daripada bangunan dan tidak dibenarkan di dalam bangunan, tingkat atas dan tempat letak kenderaan (kecuali dengan kebenaran MAINPP).</p> <p>d. Orientasi bangunan surau mestilah menghadap kiblat dengan merujuk Jabatan Mufti Negeri Pulau Pinang.</p>			

- e. Surau wajib disediakan bagi perumahan kos rendah, sederhana rendah dan rumah mampu milik.
- f. Surau yang disediakan harus dipecah bahagian (subdivide).
- g. Surau yang telah lengkap dan siap dibina perlu diserahkan kepada MAINPP.
- h. Jika pembangunan yang melebihi 3 ekar harus menyediakan tapak dan bangunan surau seperti jadual di perkara 5.2(b).
- i. Kadar kiraan sumbangan surau boleh dirujuk di bab Tawaran Sumbangan.
- j. Keluasan surau rumah mampu milik kos sederhana rendah & kos rendah bersaiz kurang 1,000 kaki persegi ke bawah adalah seperti yang ditunjukkan jadual di bawah.

Bil. Rumah	Bil. Penduduk	Luas Tanah (kp)	Luas Bangunan (kp)
32 – 126	50 - 499	5,000	1,503
127-255	500 -1,000	5,220	1,503
256-382	1,001-1,500	5,970	1,945
383-507	1,501-2,000	7,000	2,825
508-634	2,001-2,500	7,780	2,925
635-761	2,501-3,000	8,680	3,515
762-1,269	3,001-5,000	9,130	3,755

Sumber: *Majlis Agama Islam Negeri Pulau Pinang (MAINPP)*

Nota:

- i. Luas bangunan termasuk ruang solat lelaki, perempuan (tidak termasuk ruang wuduk, setor dan tandas).

#### 5.4 MASJID

Keperluan Penyediaan Masjid	<ul style="list-style-type: none"> <li>a. Kawasan Kediaman Bertanah Atau Bertingkat <ul style="list-style-type: none"> <li>i. 1 tapak masjid perlu disediakan bagi pembangunan yang melebihi 1,269 unit rumah.</li> </ul> </li> </ul>
-----------------------------	---



	<p><b>b. Saiz</b></p> <ol style="list-style-type: none"> <li>i. Keluasan tanah bagi tapak masjid adalah 2 ekar minima bagi kawasan Pulau</li> <li>ii. Keluasan tanah bagi tapak masjid adalah 3 ekar minima bagi kawasan Seberang Perai.</li> </ol> <p><b>c. Zon Penampnan</b></p> <ol style="list-style-type: none"> <li>i. Zon penampnan yang disediakan perlu bersesuaian dengan guna tanah persekitaran.</li> <li>ii. Jalan boleh diambil kira sebagai zon penampnan dan sekurang-kurangnya jalan berkelebaran 40 kaki ke atas dengan mengambil kira lokasi perletakan bangunan masjid supaya tidak berdekatan dengan bangunan / tapak ibadat agama lain sedia ada di persekitaran ataupun dalam pemajuan yang sama.</li> <li>iii. Pembangunan seperti pejabat kerajaan, perumahan kos rendah, sederhana rendah, kawasan lapang, sekolah, klinik dan seumpunya boleh diambil kira sebagai zon penampnan.</li> </ol>
--	---

## 5.5 Tawaran Sumbangan

Tawaran Sumbangan	<p><b>a) Tawaran Sumbangan</b></p> <ol style="list-style-type: none"> <li>i. Bagi pemajuan perumahan yang jenis bertanah (<i>landed</i>) dan bertingkat (<i>strata</i>) yang dikenakan syarat untuk menyediakan tapak dan bangunan surau, tetapi tidak dapat disediakan, maka pemaju hendaklah membayar tawaran sumbangan seperti yang telah ditetapkan.</li> <li>ii. Berikut merupakan ketetapan bagi pembayaran tawaran sumbangan yang dikenakan: <ul style="list-style-type: none"> <li>• Pemajuan yang tidak disediakan bagi jenis bertanah (<i>landed</i>) dan jenis bertingkat (<i>strata</i>).</li> <li>• Keluasan tapak yang tidak ekonomik.</li> <li>• Merujuk kepada komposisi penduduk sedia ada, sama ada kawasan majoriti beragama Islam atau sebaliknya dengan mengambil kira keputusan daripada MAIPP</li> </ul> </li> </ol>
-------------------	---

untuk menuntut penyediaan wang sumbangan, menaik taraf atau membaiki surau / masjid berhampiran.

iii. Bayaran sumbangan bagi pemaju yang tidak menyediakan Tempat Ibadat Islam secara fizikal (tapak dan bangunan), maka tawaran sumbangan akan dibayar kepada **Kerajaan Negeri melalui Akaun khas MAINPP** yang diperuntukan bagi tujuan pembinaan dan penyelenggaraan Tempat Ibadat Islam.

iv. Pengiraan Bayaran Sumbangan adalah seperti berikut:

- Perumahan Bertanah (*Landed*) : Luas Tapak X Nilai Tanah.
- Perumahan Bertingkat (*Strata*) : Luas Bangunan X Nilai Tanah.

**b. Kadar Nilai Tanah Bagi Perumahan Bertanah (*Landed*)**

PBT	Nilai Tanah
MBPP	RM 60.00 / kaki persegi
MPSP	RM 30.00 / kaki persegi

Sumber: MBPP dan MBSP

**c. Kadar Nilai Tanah bagi Perumahan Bertingkat (*Strata*)**

PBT	Nilai Tanah
MBPP	RM 60.00 / kaki persegi
MPSP	RM 30.00 / kaki persegi

Sumber: MBPP dan MBSP

## 6.0 TARIKH BERKUAT KUASA

Tarikh pemakaian **GARIS PANDUAN TEMPAT IBADAT ISLAM NEGERI PULAU PINANG 2021** ini berkuat kuasa adalah pada hari yang sama diluluskan oleh Mesyuarat Jawatankuasa Perancang Negeri Bil. 12/2021 iaitu pada **8 Disember 2021**.

Disediakan oleh :

PLANMalaysia@Pulau Pinang

(Jabatan Perancang Bandar dan Desa Negeri Pulau Pinang)

